

## Radfahrzeugmodell 13

Motorsteuerplatine (1). Klemmen.

Stand: 11. 11. 2013

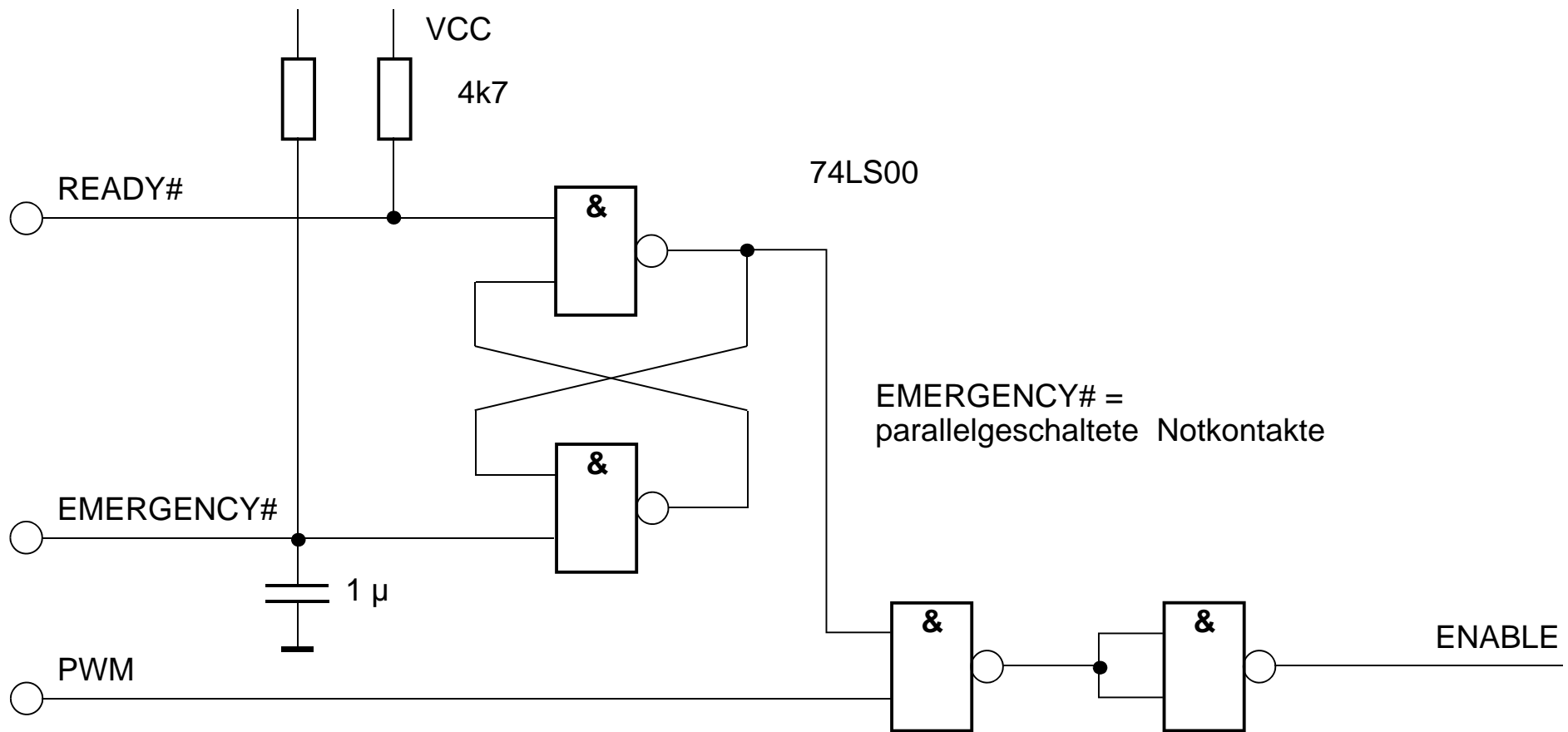

## Radfahrzeugmodell 13

Motorsteuerplatine (2). Erlaubnissteuerung und Notabschaltung.  
Stand: 11. 11. 2013

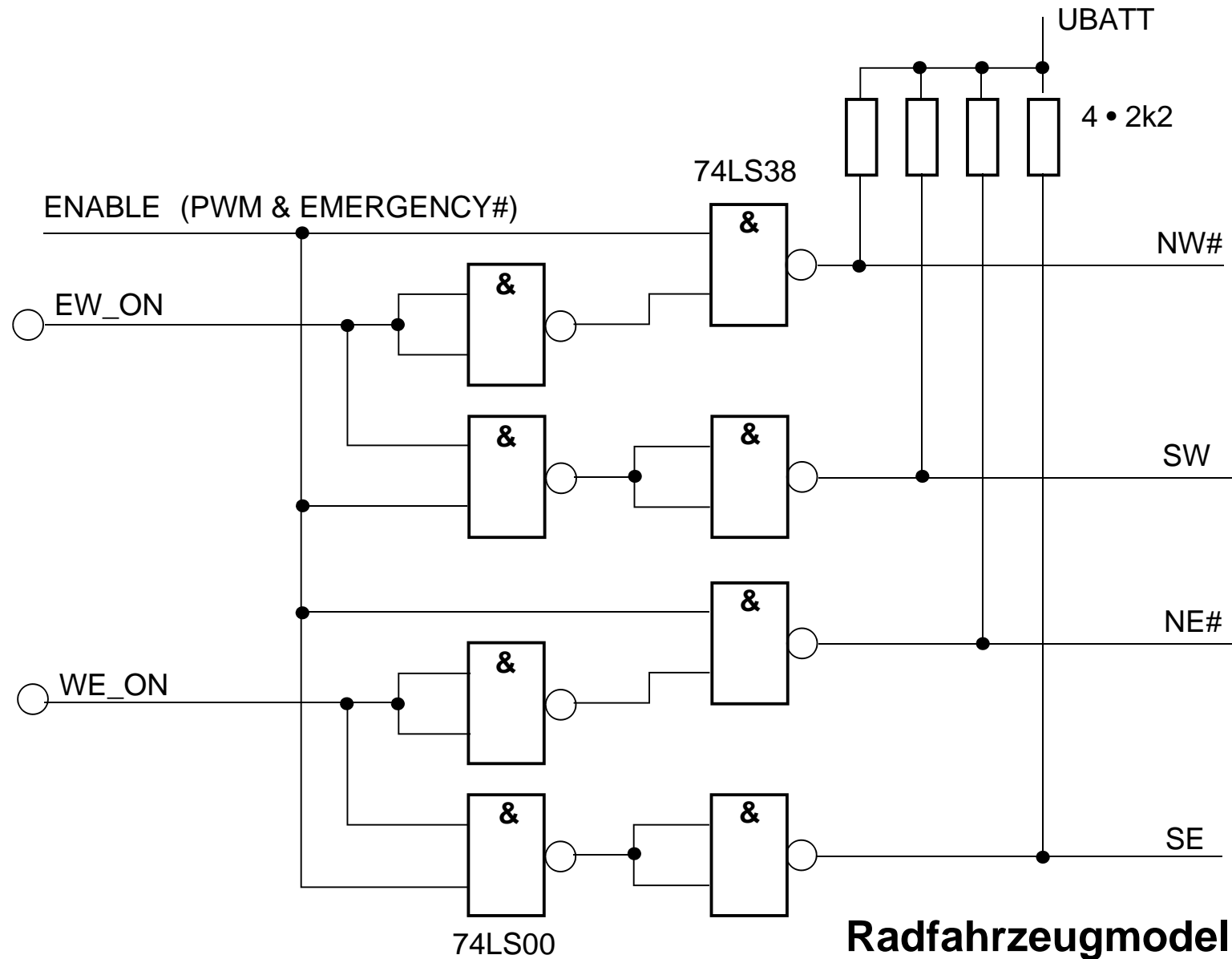

## Radfahrzeugmodell 13

Motorsteuerung (3). Brückensteuerung.  
Stand: 11. 11. 2013

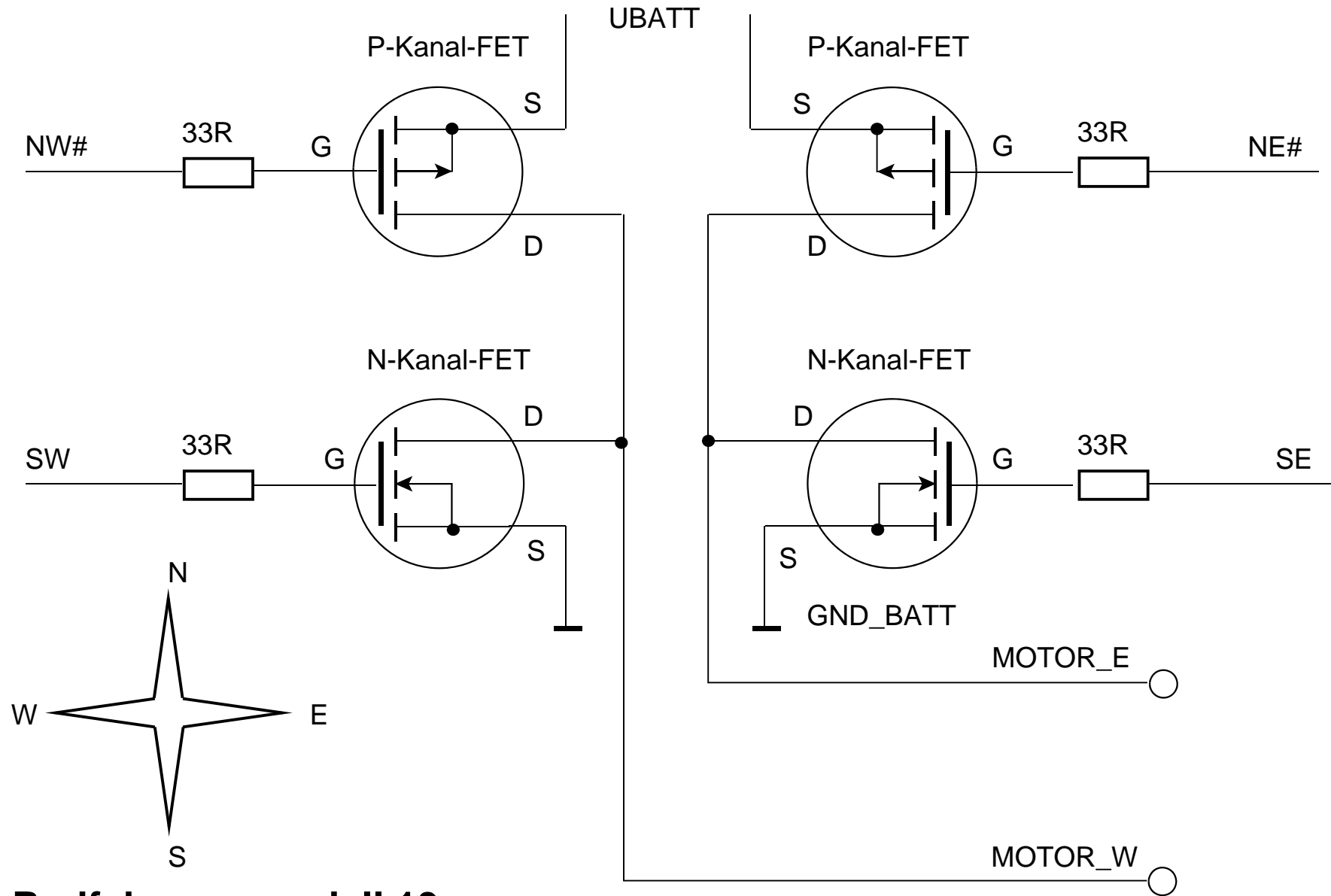

## Radfahrzeugmodell 13

Motorsteuerung (4). Brückenschaltung.  
Stand: 11. 11. 2013

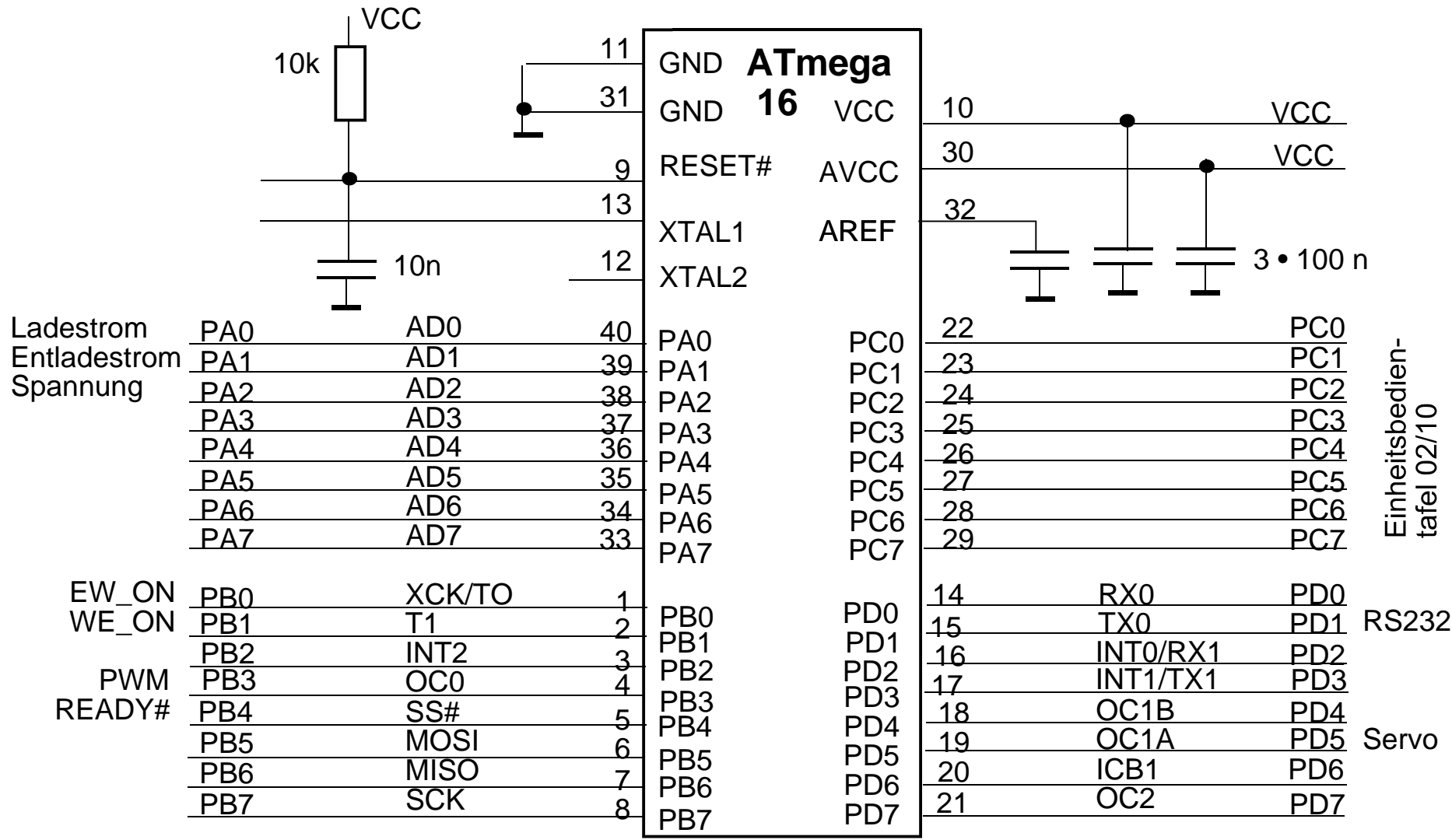

### Radfahrzeugmodell 13

Nutzung des Mikrocontrollers

Stand: 11. 11. 2013